

LINJE REGULATORER

DCN300 AG 50-18-400 FOOD



- Linje regulator - et trins
- Montering på rørledning
- Velegnet til ALIGAL gasser
- Udført i forniklet messing

Levnedsmidler, Drikkevarer

Applikationer

Designet til implementering af
Gasser ALIGAL™ -serien

Specifikationer

Maximal inlet pressure at 15°C..... 50 bar

Nominal nitrogen flow 400 Nm³/h*

Arbejdstemperatur: -20 ° C til + 50 ° C.

* Nominel Nitrogen strømningshastighed ved 15 ° C.

Material

Hus..... Forniklet messing

Sæde..... Messing

Ventil..... Messing EPDM belagt

Membran PA-FKM, EPDM

Filter Monel®

Kobber legering mekanisme, Ø

Manometer 50mm

Pakning Kobber, EPDM

Monel® er et varemærke tilhørende Special Metals Corporation.

Højdepunkter

En del af den nye Food-serie

Dimensioner

Længde (L) : 67 mm

Højde (H) : 134 mm

Dybde (D) : 102 mm

Ø2 : 50 mm

Nettovægt : 1.2 kg

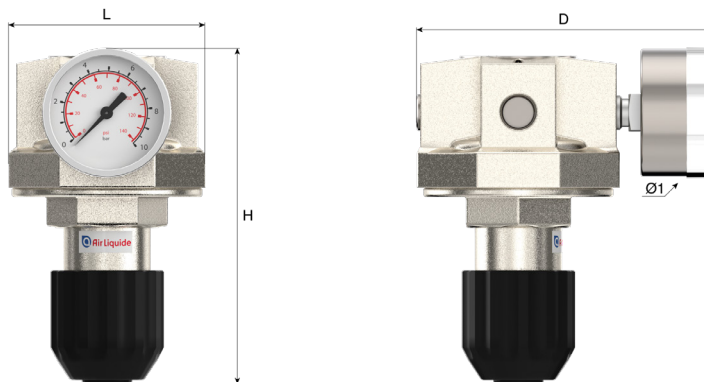

Brugermanualer

OP 212 - DCn300

Tilslutning

Indgangstilslutning: 1 indgangstilslutning G 1/2" indvendigt gevind

Afgangstilslutning: 1 afgangstilslutning G 1/2" indvendigt gevind

Flow curve

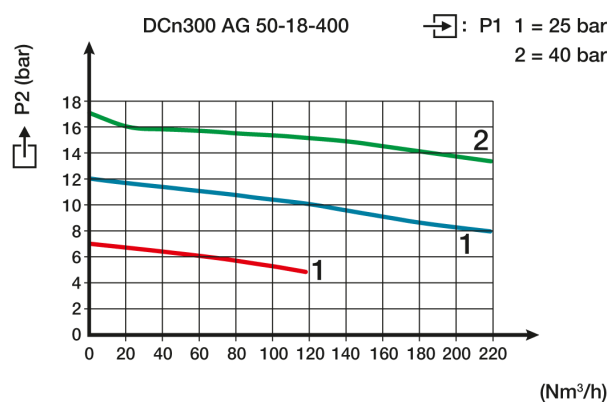

Produkter

Model	Varenummer	Kort beskrivelse	Gas		Flow	Indgangstilslutning	Afgangstilslutning	Material
193967	REG DCN300 AG 50-18-400 FOOD	CO2, Inerta gasser, He, N2O, O2	50 bar	18 bar	400 Nm³/h	G 1/2 indvendigt gevind	G 1/2 BSPP indvendigt gevind	Messing